

Gruppe 1

1. Welches Prinzip wurde innerhalb des "Principles and Parameters"-Ansatzes gebraucht um folgendes Phänomen zu erklären?

*Who_i do you think that t_i likes Mary?

Who_i do you think that Mary likes t_i?

2. Welche Probleme entstehen bezüglich dieses Prinzips, betrachtet man die Beispiele aus dem Tagalog?

2a. Sino ang b-um-ili ng damit?

who ANG bought (AT) INH-dress

'Who is the one that bought the dress?'

2b. *Ano ang b-um-ili si Juan?

what ANG bought (AT) ABS-Juan

('What is the thing that Juan bought?')

3a. *Sino ang b-in-ili ang damit?

who ANG bought (TT) ABS-dress

('Who is the one that bought the dress?')

3b. Ano ang b-in-ili ni Juan?

what ANG bought (TT) ERG-Juan

'What is the thing that Juan bought?'

3. Äußert eine Vermutung, warum obigen Sprachdaten jeweils grammatisch oder ungrammatisch sind!

Antwort Gruppe 1

1. ECP

Non-pronominal empty categories must be properly governed

im 1. Satz wird die Spur nicht gebunden

→ Subjekt/Objekt Asymmetrie

2. in 2a. kann das Subjekt ohne Probleme extrahiert werden

in 2b. kann das Objekt nicht extrahiert werden

genaues Gegenteil von den englischen Daten

3. zum Beispiel:

die tt-Konstruktion lenkt die Aufmerksamkeit auf das Thema

somit kann kein Agens als Operator extrahiert werden

wäre unlogisch

Gruppe 2

1. Wie analysiert Nakamura den Unterschied zwischen TT- und AT-Konstruktion?
Zeichnet entsprechende Baumstrukturen zur Veranschaulichung auf Folie!
2. Was haltet ihr von seiner Analyse?

- 1a. B-um-ili si Juan ng isda para kay Maria.
bought (AT) ABS-Juan INH-fish for OBL-Maria
'Juan bought fish for Maria'
- 1b. B-in-ili si Juan ng isda para kay Maria.
bought (TT) EGR-Juan ABS-fish for OBL-Maria
'Juan bought the fish for Maria'

Antwort Gruppe 2

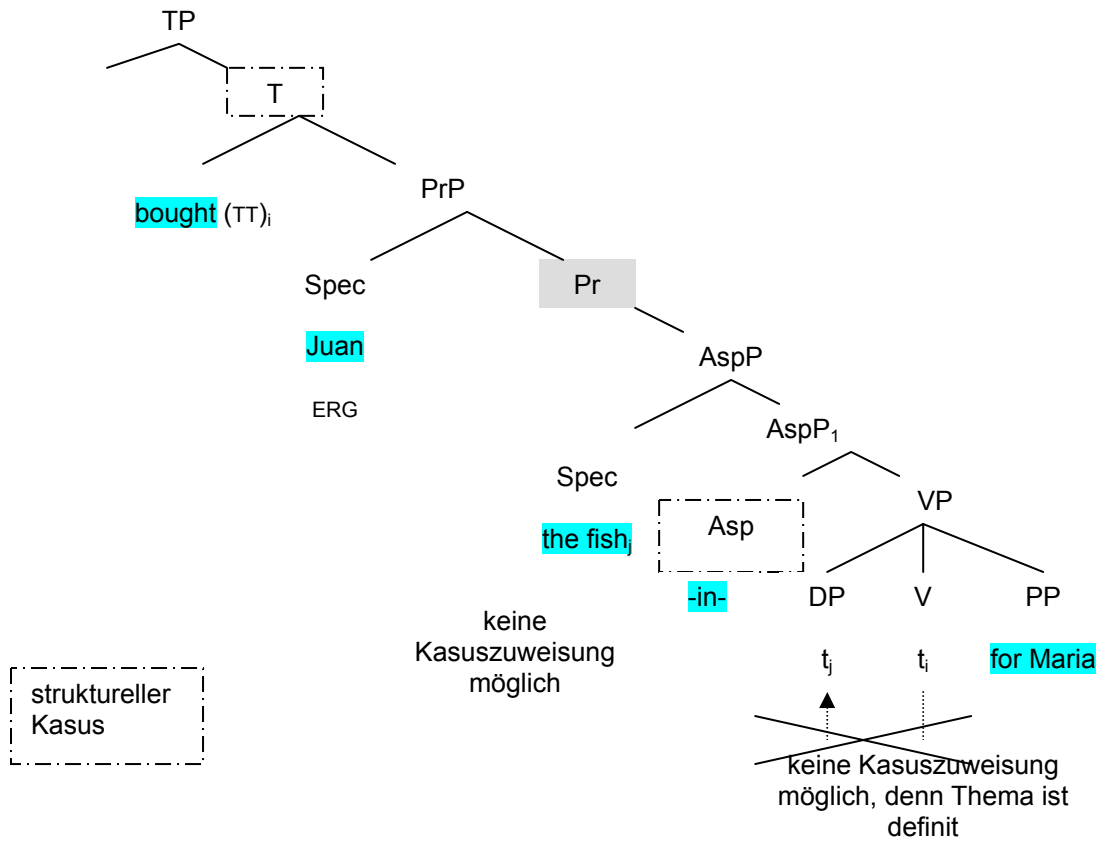

4b. B-in-ili si Juan ng isda para kay Maria.
 bought (TT) EGR-Juan ABS-fish for OBL-Maria
 'Juan bought the fish for Maria'

TT
 Konstruktion

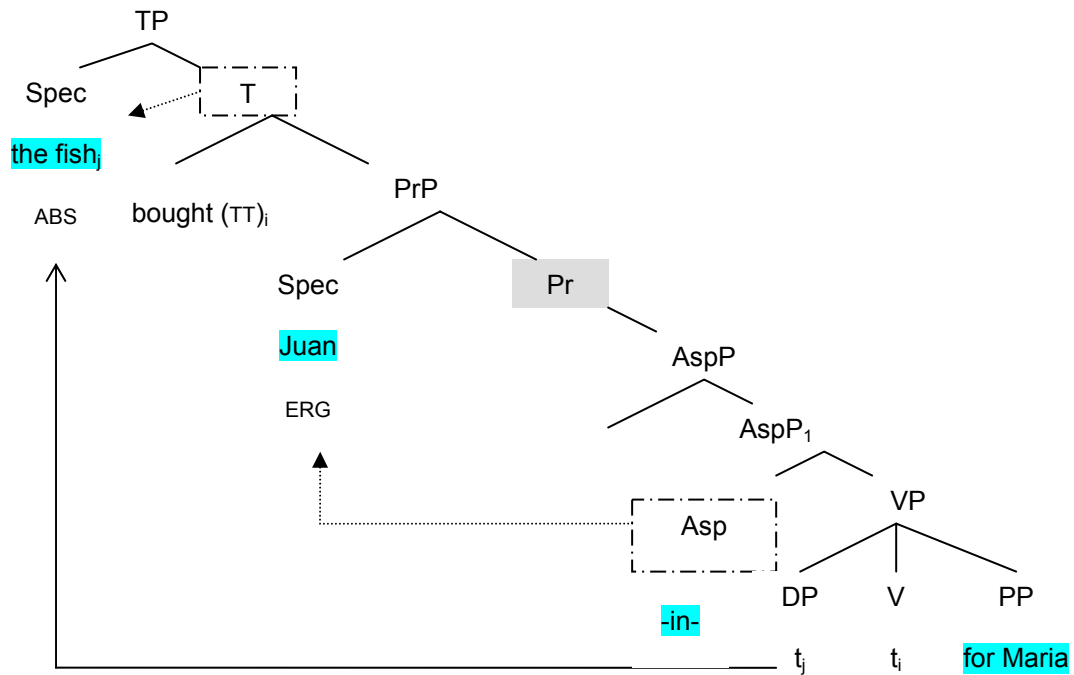

struktureller
 Kasus

Thema (the fish) muss sich in T-Position
 begeben um Kasus abzugleichen

lexikalischer Kasus (inherent case)	struktureller Kasus (structurale case)
⇒ Theta-Raster im Lexikon beigelegt ⇒ bleibt bei syntaktischer Ableitung constant	⇒ abhängig von syntaktischen Strukturen
Sie gedenkt der Mutter	im Aktivsatz $\Theta 2$ und Akkusativ

4a. B-um-ili si Juan ng isda para kay Maria.
 bought (AT) ABS-Juan INH-fish for OBL-Maria
 'Juan bought fish for Maria'

AT
Konstruktion

= Antipassiv (denn Annäherung im Englischen: The fish/the fishes was/were bought for Maria)

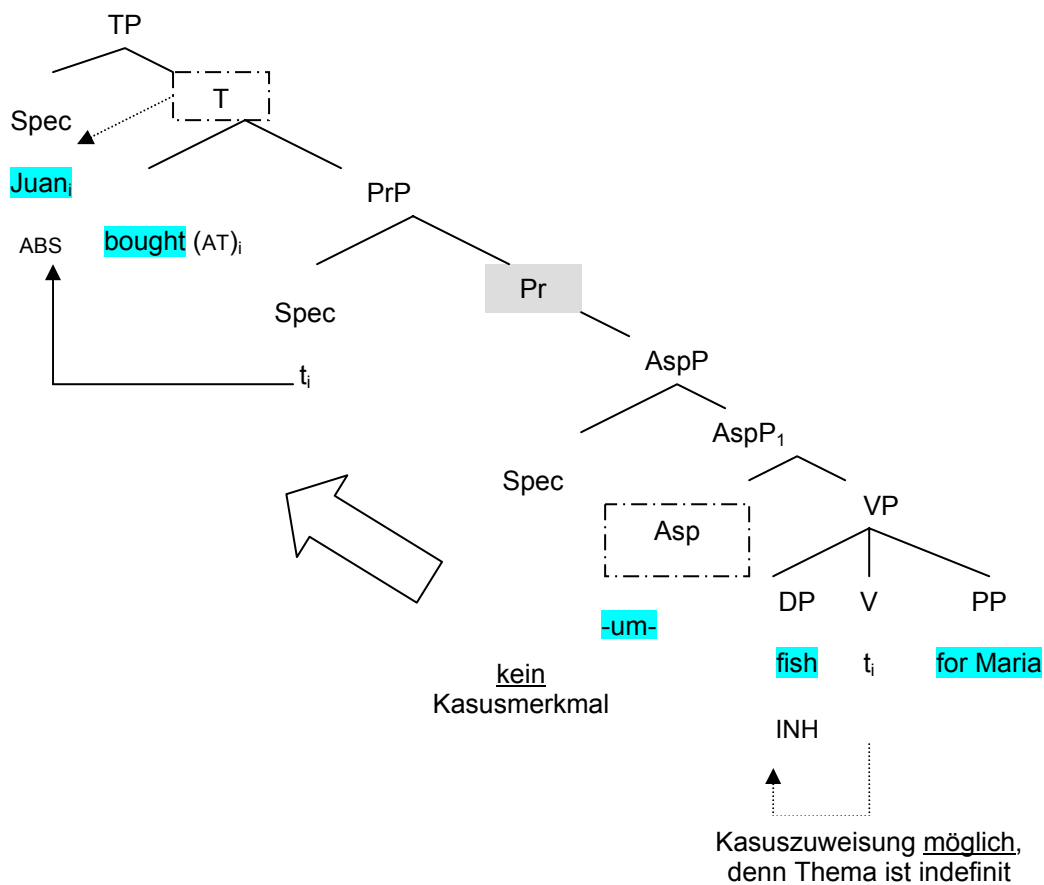

-um- hat kein Kasusmerkmal
 Agens muss diese in SpecT abgleichen

Gruppe 3

1. Wie unterscheiden sich die Definitionen eines Referenzsets?

Chomsky	Nakamura						
Reference Set A set of derivations that arise from the same numeration.	Reference Set (revised) A set of derivations that arise from non-distinct numerations.						
Numeration A set of pairs (l, n) where l is an item of the lexicon and n is its index understood to be the number of times that l is selected.	Non-Distinctiveness Numerations N and N' are non-distinct if and only if there is a one-to-one correspondence C between their members, such that if $(l, n) \in N$ and $(l', n') \in N'$ and (l, n) corresponds to (l', n') in C then l and l' have the same <i>interpretable</i> features and $n=n'$.						
	<hr/> <table><tr><td>interpretierbare Merkmale</td><td>uninterpretierbare Merkmale</td></tr><tr><td>Zugriff auch möglich nachdem Merkmale abgeglichen wurden</td><td>Zugriff nur bis Merkmalsabgleich</td></tr><tr><td>Kategoriale Merkmale Φ-Merkmale von Nomen</td><td>phonologische Merkmale, Kasusmerkmale Φ-Merkmale von Verben Affixmerkmale</td></tr></table>	interpretierbare Merkmale	uninterpretierbare Merkmale	Zugriff auch möglich nachdem Merkmale abgeglichen wurden	Zugriff nur bis Merkmalsabgleich	Kategoriale Merkmale Φ -Merkmale von Nomen	phonologische Merkmale, Kasusmerkmale Φ -Merkmale von Verben Affixmerkmale
interpretierbare Merkmale	uninterpretierbare Merkmale						
Zugriff auch möglich nachdem Merkmale abgeglichen wurden	Zugriff nur bis Merkmalsabgleich						
Kategoriale Merkmale Φ -Merkmale von Nomen	phonologische Merkmale, Kasusmerkmale Φ -Merkmale von Verben Affixmerkmale						

2. Wären folgende Sätze nach Chomsky/Nakamura Teil eines Referenzsets?

- 1a. B-um-ili si Juan ng isda para kay Maria.
bought (AT) ABS-Juan INH-fish for OBL-Maria
- 1b. B-in-ili ni Juan ng isda para kay Maria.
bought (TT) EGR-Juan ABS-fish for OBL-Maria

Nakamura überträgt seine Definition von Reference Set auf die MLC:

Minimal Link Condition

Derivation D blocks derivation D' if there exist chain links $CL \in D$ and $CL' \in D'$ such that CL and CL' are comparable and CL is shorter than CL'

Vergleichbarkeit: Derivationen gehören zum selben Referenzset

Length of Chain Link

Length of chain link CL is the number of maximal projections that dominate the tail but not the head.

... $[XP \alpha_i X [YP UP Y [ZP t_j Z WP]]]$...

CL: 2

3. Wie würde Nakamura die (Un-)Grammatikalität der untenstehenden Sätze erklären. Zeichnet zur Veranschaulichung 2 Baumstrukturen auf die Folie!

2b. *Ano ang b-um-ili si Juan?
what ANG bought (AT) ABS-Juan
(‘What is the thing that Juan bought?’)
* $[_{CP} OP_j [_{TP} Juan_i bought (AT) [_{PrP} t_i [_{AspP} [_{VP} t_V t_j]]]]]]$

3b. Ano ang b-in-ili ni Juan?
what ANG bought (TT) ERG-Juan
(‘What is the thing that Juan bought?’)
 $[_{CP} OP_j [_{TP} t'_j bought (TT) [_{PrP} Juan [_{AspP} [_{VP} t_V t_j]]]]]]$

1.

Chomsky

Nakamura

Reference Set

A set of derivations that arise from the same numeration.

Numeration

A set of pairs (l, n) where l is an item of the lexicon and n is its index understood to be the number of times that l is selected.

Reference Set (revised)

A set of derivations that arise from non-distinct numerations.

Non-Distinctiveness

Numerations N and N' are non-distinct if and only if there is a one-to-one correspondence C between their members, such that if $(l, n) \in N$ and $(l', n') \in N'$ and (l, n) corresponds to (l', n') in C then l and l' have the same *interpretable* features and $n = n'$.

interpretierbare Merkmale	uninterpretierbare Merkmale
Zugriff auch möglich nachdem Merkmale abgeglichen wurden	Zugriff nur bis Merkmalsabgleich
Kategoriale Merkmale Φ -Merkmale von Nomen	phonologische Merkmale, Kasusmerkmale Φ -Merkmale von Verben Affixmerkmale



identische Numerationen



nicht-identische, nicht-distinktive Numerationen

Reference Set ist nicht endgültig definiert bevor die Ableitung beginnt, parallel

⇒ Vergleich zwischen Derivationen möglich, welche verschiedene Muster konstruiert haben

2. Chomsky: 4a und 4b nicht vergleichbar

Nakamura: 4a und 4b sind vergleichbar

3.

*[CP OP_j [TP Juan_i bought (AT) [PrP t_i [AspP [VP t_v t_j]]]]]

MLC-Länge: 4

[CP OP_j [TP t'_j bought (TT) [PrP Juan [AspP [VP t_v t_j]]]]]

MLC-Länge: 1

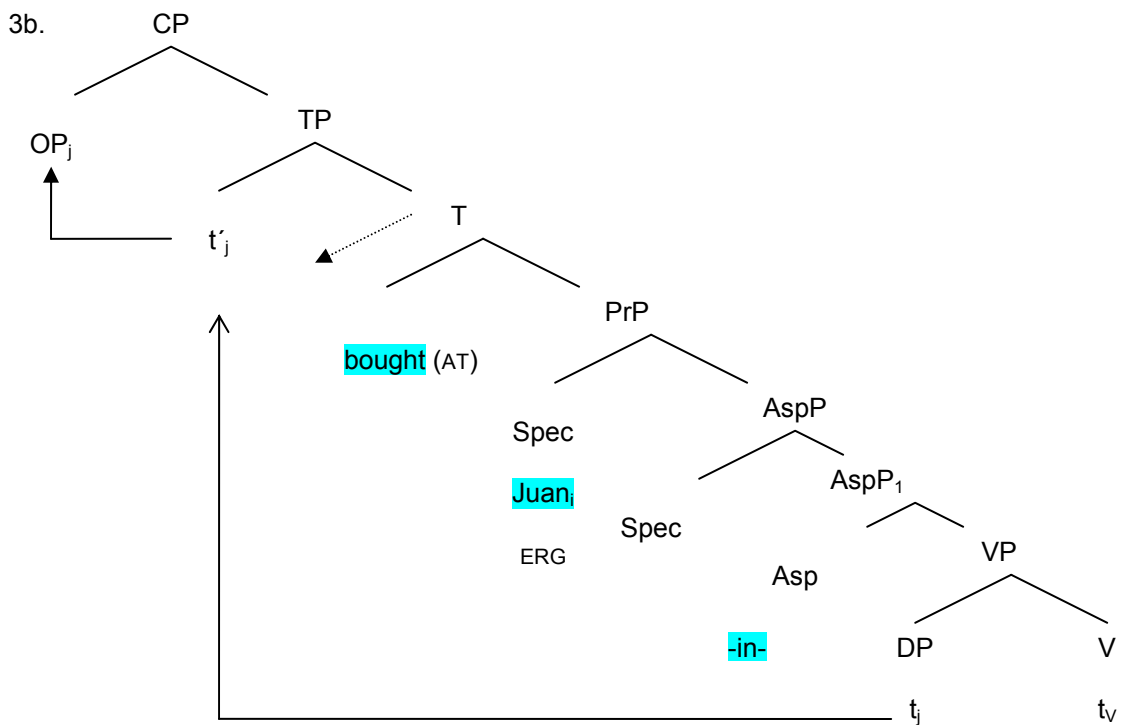
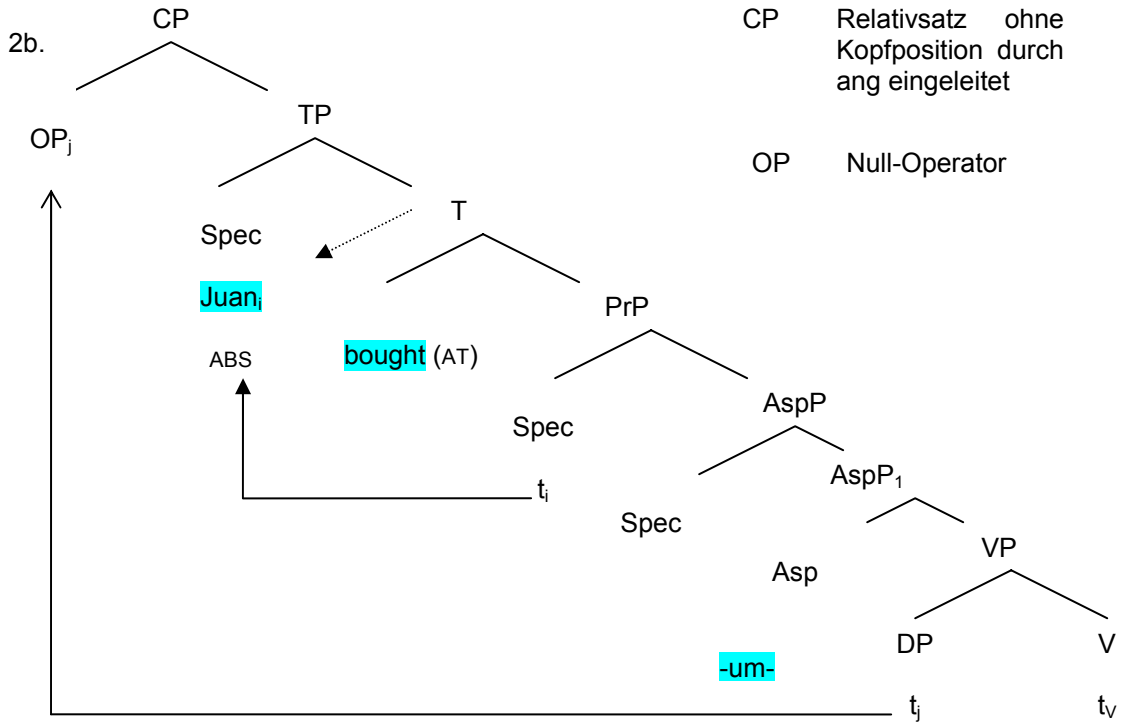

MLC erklärt die Grammatikalität von 3b.

Derivationen dürfen nur verglichen werden, wenn sie dieselben interpretierbaren Merkmale besitzen

Anhebung in SpecT zählt nicht mit

⇒ ist free ride

Gruppe 4

Warum sind unten stehende Sätze ein Beispiel für Ökonomie?

RP-Konstruktionen = recent past

diese besitzen keine Topik-Morphologie (AT oder TT)

5. Sino ang kabibili lang ng tela?
who ANG buy (RP) just INH-cloth
'Who is the one that has just bought cloth?'

[_{CP} *OP_i* [_{TP} bought (RP) [_{PrP} *t_i* [_{AspP} [_{VP} *t_V* cloth]]]]]]

Vergleiche dazu:

- 3a. *Sino ang b-in-ili ang damit?
who ANG bought (TT) ANG ABS-dress
(‘Who is the one that bought the dress?’)

*[_{CP} *OP_i* [_{TP} the dress_j bought (TT) [_{PrP} *t_i* [_{AspP} [_{VP} *t_V* *t_j*]]]]]]

Antwort Gruppe 4

- ⇒ keine generelles Verbot ergativische DP's zu extrahieren
- ⇒ Grammatikalität hängt von Existenz einer alternativen ökonomischeren Derivation ab
- ⇒ **RP-Konstruktionen erlauben keine absolutiven DPs**, daher keine bessere Alternative vorhanden

kann auch nicht von 3b. geblockt werden, da 5 und 3b. nicht zum selben reference set gehören:

[_{CP} *OP_j* [_{TP} *t_j* bought (TT) [_{PrP} Juan [_{AspP} [_{VP} *t_V* *t_j*]]]]]

3b. Ano ang b-in-ili ni Juan?
 what ANG bought (AT) ERG-Juan
 'What is the thing that Juan bought?'